

Miracle Plus

Guía del Usuario

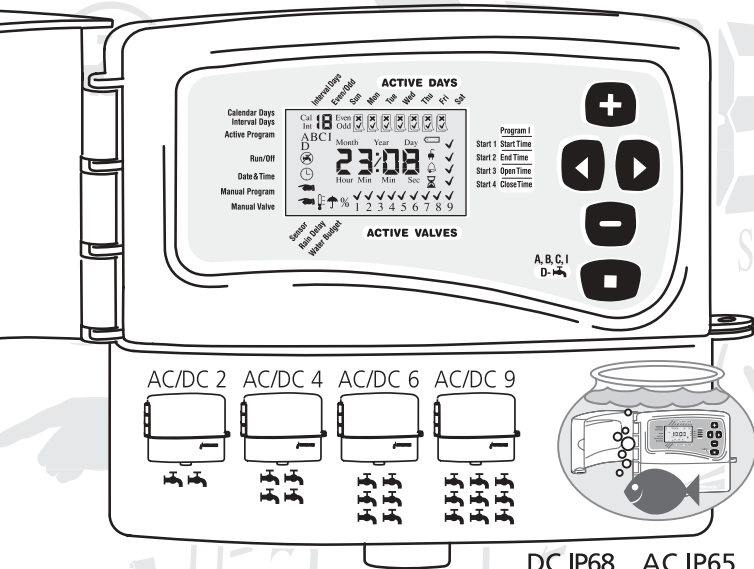

DC IP68 AC IP65

Qué contiene esta caja?



Qué otras cosas necesito?



9V



1-9

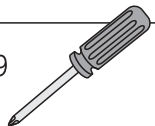

Sensor de humedad
(opcional)

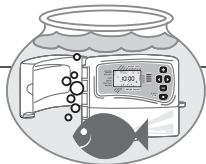

DC IP68 AC IP65

Características del MiraclePlus:

Cinco programas de riego distintos:

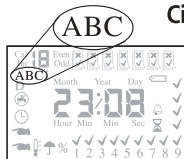

Días seleccionados
Hasta 4 horarios de inicio
De 1 a 9 válvulas.
Opción de cada válvula por separado.



Riego en segundos
en una ventana de tiempo definida (ver página 12).



Riego definido por válvula
(ver página 13).

Características especiales:



Gasto de agua:
de 200% a 10% en el tiempo de riego.



La **demora por lluvia** detiene el programa hasta reanudar la operación del modo en que se programó.



Sensor de Lluvia/humedad:
Una entrada de sensor opcional detiene el riego cuando el suelo está húmedo.

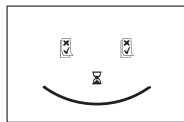

Respaldo seguro:
Memoria constante:
Todos los programas se guardan en caso de avería o cambio de pilas.
La fecha y la hora se guardan por 6 minutos.



Días de Calendario
Días de Intervalo
Programa Activo

Inicio/Fin

Fecha & Hora

Programa Manual

Válvula Manual



Arranqu

Arranqu

Arranqu

Arranqu



El Miracle Plus está encendido



El Miracle Plus está apagado



El Sensor está trabajando y bloquea el riego



Ícono del reloj



Hora y Fecha no están completos



Corte de corriente



Operación Manual (programa)



Indicador de fecha



Operación Manual (válvula)



1 Indicador de válvula

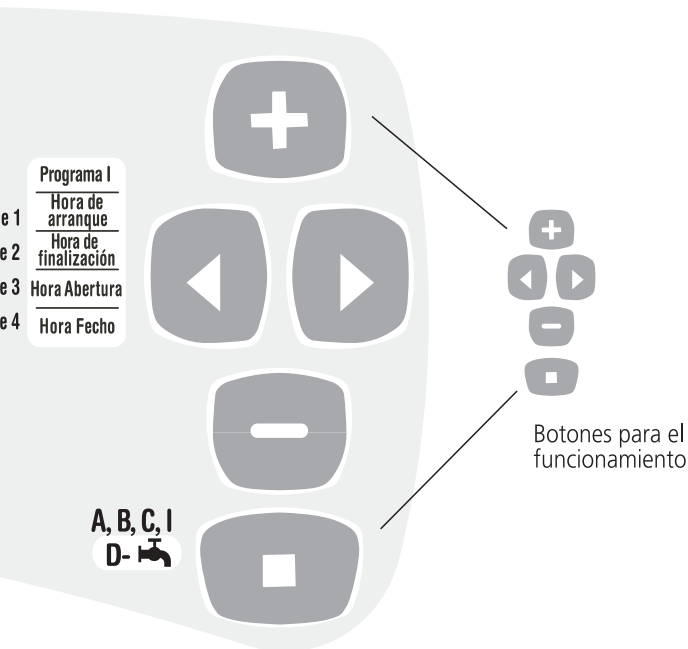

El retraso por lluvia permite días definidos sin riego.

ABC I
D

Indicadores de programa de riego.



Aviso! Verifique las conexiones.

%

Tiempo de riego como porcentaje del valor definido (por programa).



Atención! Batería baja!



Indicador de Hora de Inicio



Se quedó sin batería y debe cambiarla.



El Miracle Plus está en funcionamiento.

Instalación

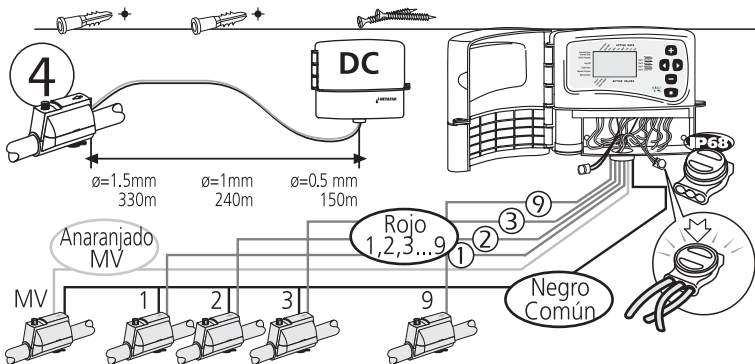
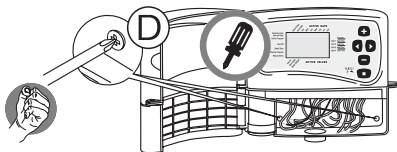
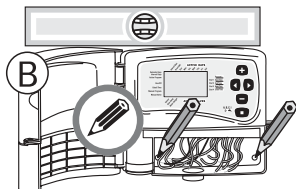
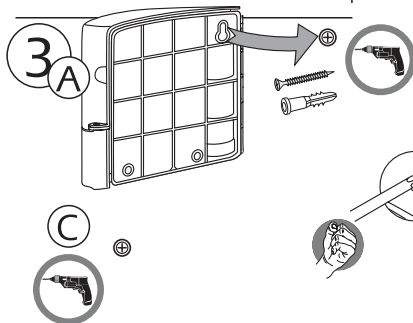
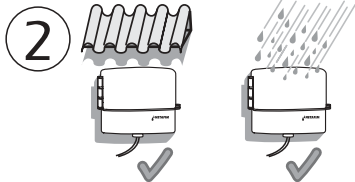
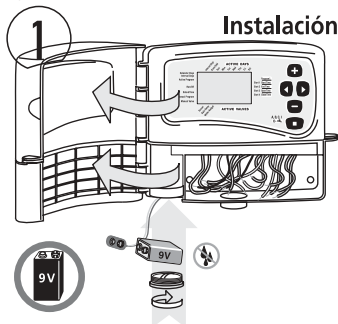

Instrucciones para el funcionamiento:

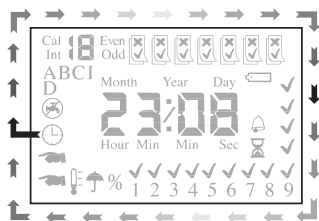

cómo programar el MiraclePlus?

- Aumentar el valor del parámetro.
- Parámetro siguiente
- Parámetro anterior
- Reducir el valor del parámetro.



Fijar fecha y hora

Fijar fecha

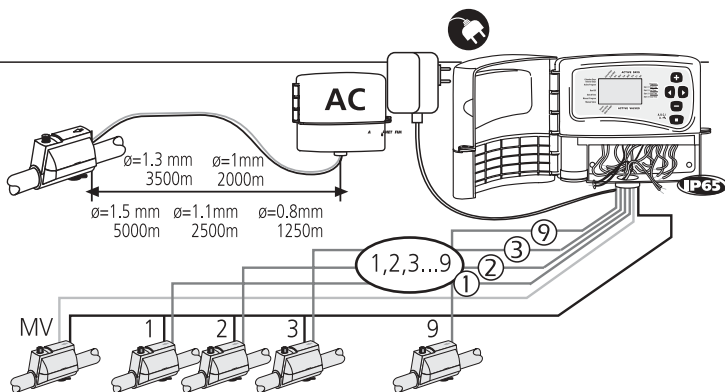
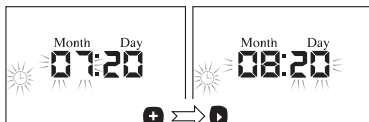



Fijar 24 o 12 horas de funcionamiento

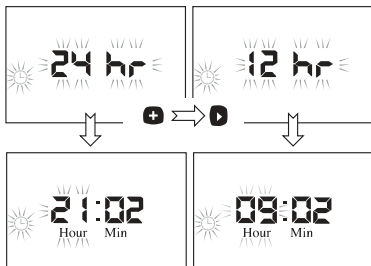

Fijar la hora

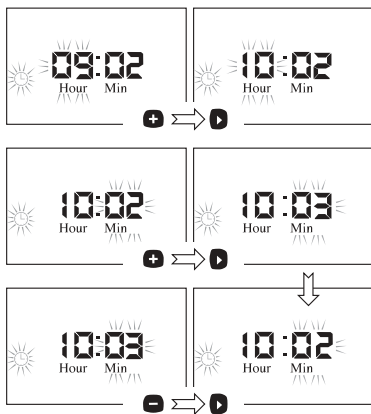

Miracle Plus
está listo para ser
programado



Programas A,B&C:

Días seleccionados con hasta 4 horas distintas de inicio, hasta 9 válvulas, cada una funciona por separado (no simultáneamente en el mismo programa.)

Para un funcionamiento simultáneo, utilice la misma hora de inicio para 2 o 3 programas distintos.

El primer programa será A, seguido por el B y luego por el C.

Para seleccionar días activos: a) días calendario-(Dom, Lun, etc.)

b) fijar el intervalo entre los días (ej: cada dos días) con esta opción ud. puede elegir fechas pares o impares (impares: 1,3,5 pares:2,4,6), y definir días en los cuales no se riegue.



Día Calendario como Día activo

1. Presione **+** para elegir hoy como un día activo, Presione **▶** para seguir (al día siguiente-mañana).
2. El próximo día queda intermitente. Presione **+** para seleccionar el segundo día activo. Presione **▶** para seguir y así sucesivamente.

Si no quiere incluir un día en particular, presione **▶** para seguir (sin presionar **+**).

3. Si quiere borrar un día seleccionado presione **▶** hasta llegar al día elegido y presione **-**.

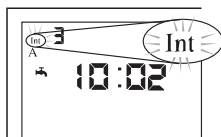

Días activos con intervalos

Presione el **+** para definir un intervalo (1 a 19).

Los días activos empezarán mañana seguidos por (1 a 19) días los cuales ud. ha definido, y luego el siguiente día activo como modelo.



Días Activos en Fechas Pares o Impares

Presione **+** para seleccionar fechas pares o impares como días activos.

Nota: Los días 31 de cualquier mes y el 29 de febrero deben considerarse como días impares.

Días activos con Calendario

Para fijar días con/sin riego.

1. Presione **▶** para elegir primero el conteo de intervalo. Presione **+** para activar la fecha.
2. Para elegir cualquier día como día sin riego, presione **▶** para seleccionar el día y **-** para definirlo como el día sin riego.

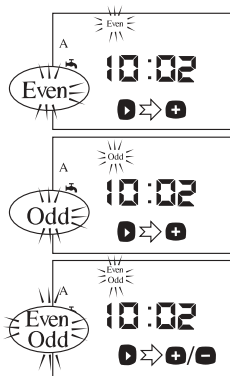

Cómo seleccionar las Horas de Inicio?

Seleccione hasta 4 horas de inicio durante 24 horas de cada día seleccionado. Presione **▶** luego del último día de la semana. Un queda intermitente a la derecha y se visualiza un nuevo espacio para la hora. Presione **+** para fijar la hora de la primera hora de inicio. Presione **▶** y **+** para fijar los minutos. Presione **▶** para confirmar y para pasar a fijar la segunda hora de inicio. Ahora el ícono queda intermitente (debajo del primero). Se visualiza un nuevo espacio. Presione **+** para fijar la hora, presione **▶** para confirmar. Presione **+** para fijar los minutos, presione **▶** para confirmar y así sucesivamente con las dos horas de inicio restantes. Si desea menos de 4 horas de inicio, presione el botón **▶** y no digite ninguna hora.

Nota: El programador selecciona las horas de inicio automáticamente. Si ud. fijó la hora de inicio 2 antes que la hora de inicio 1, el programador las cambiará automáticamente.

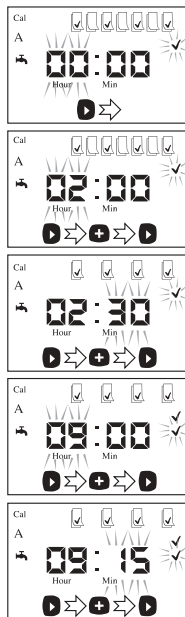

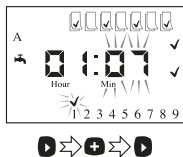
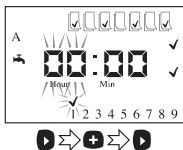
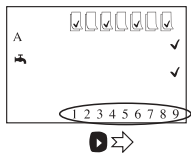

Selección de Válvula y Tiempo de riego

Las Válvulas aparecen (de 1 a 9) en el borde inferior de la pantalla. Presione luego de fijar la última hora de inicio. Un intermitente aparece encima de la primera válvula, el ícono del reloj de arena aparece y se visualiza un campo para definir una nueva hora (para fijar la duración de riego para esta válvula). Presione para fijar la hora y para seguir adelante con la segunda válvula y así sucesivamente para cada una de las válvulas conectadas.

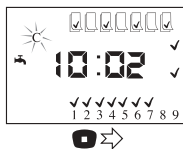
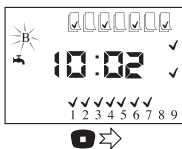
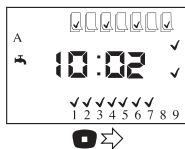
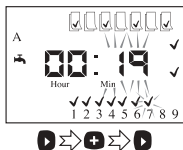
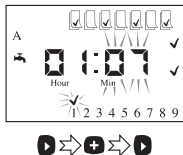

Ud. ha creado su primer programa de riego- el programa A. Puede poner dos programas más (B,C) con los Días Activos seleccionados. Para pasar al programa siguiente presione .

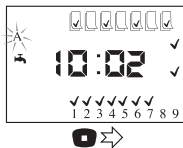

Nota: no se recomienda pasar de un programa a otro en el proceso de programación. Utilice este método en caso de cambiar un solo parámetro en todos sus programas (ej: retraso por lluvia.)

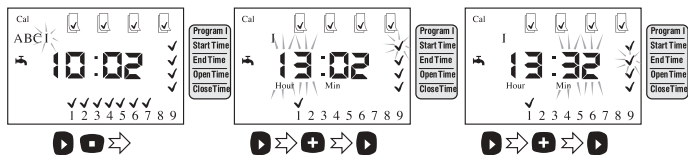

Programa I (riego en pulsos)

Este programa es útil para riego durante germinación, en invernaderos o en programas de humidificación.

Fije hora de inicio y hora de término para definir una ventana de riego (horas y minutos).

Fije hora de apertura y hora de cierre (horas, minutos y segundos) para definir la duración del pulso y el tiempo entre cada pulso.

Para habilitar el programa I. Presione sin soltar al mismo tiempo hasta que aparezca I (A B C I). Fije los Días Activos como para los programas A B C (ver página 9-10).

Seleccione la primera válvula como para los programas A B C (ver página 11). Los parámetros de la hora aparecen intermitentes a la derecha de la pantalla, (en el mismo lugar que la hora de inicio para los programas A, B, C, ver página 11).

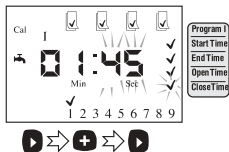
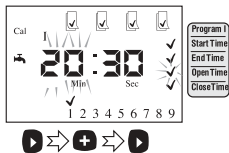
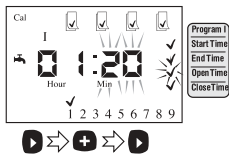

Fije los parámetros de la hora para la válvula seleccionada:

- Marque la hora de inicio para la ventana de riego ya definida
- Marque la hora de término para la ventana de riego ya definida
- Marque la hora de apertura (hora en horas, minutos, segundos en que la válvula se abrirá).
- Marque la hora de cierre, (hora en horas, minutos, segundos en que la válvula se cerrará).



Nota: Fije los días de riego para todas las válvulas en el programa I. Fije los parámetros de la hora para cada válvula seleccionada individualmente.

Programa D

El Programa D es distinto a los programas A B C. Los días activos y las horas de inicio se fijan específicamente para cada válvula seleccionada. Para activar el programa D, presione   al mismo tiempo y sin soltar hasta que aparezca la letra D. Presione el botón  para seleccionar una válvula.

Fije los días activos para la válvula seleccionada como lo hizo para los programas A B C (ver página 9). Seleccione las horas de inicio para la válvula seleccionada y para los días activos, de la misma manera en que fija las horas de inicio para los programas A B C (ver página 10).



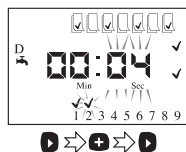



Fije el tiempo de riego para cada válvula (ver página 11). Seleccione una segunda válvula (si así lo requiere) y repita los mismos pasos detallados anteriormente y así sucesivamente para el resto de las válvulas requeridas.





Nota: Cuando seleccione el programa D, LOS PROGRAMAS A, B, C E I NO ESTARÁN DISPONIBLES. Para volver a los programas A, B, C desde el programa D, presione   al mismo tiempo y sin soltar hasta que aparezcan las letras ABC.

Retraso por lluvia

Permite retrasar el programa por determinada cantidad de días si por ejemplo la predicción meteorológica anuncia lluvias.

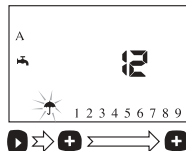
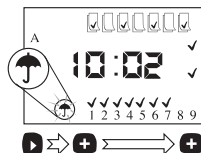
Presione  o  hasta que el icono  quede intermitente. Presione  para habilitarlo. Presione  /  repetidamente para registrar la cantidad de días que desea mantener el programa prendido. Al término de este período, el programa retomará la función original.



Nota: Cuando el ícono del retraso de lluvia aparece (), el programa elegido está desactivado

Gasto de Agua

Permite reducir o aumentar el tiempo de riego (200%-10%) según los cambios de estación. Presione hasta que -%- quede intermitente. Presione o para aumentar o reducir el tiempo de riego en su programa seleccionado por porcentaje.

Nota:

- El Gasto de Agua debe implementarse para cada programa de forma individual.
- No está disponible para el programa I.
- Si el gasto de agua 100% el ícono % aparecerá en la pantalla.

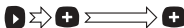
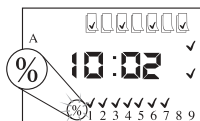

Operación manual del programa:

Presione o hasta que el ícono superior sea visible e intermitente. Presione para activar (sólo para el programa corriente con las válvulas y el tiempo de funcionamiento seleccionados) Presione para activar el programa.

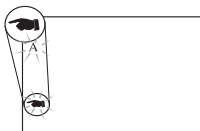

Operación manual de una válvula seleccionada:

Presione **▶** o **◀** hasta que el ícono inferior  se visualice y quede intermitente. Presione **▶** para seleccionar una válvula. Presione **+** para fijar el tiempo de acción de la válvula seleccionada (horas, min.) Presione **+**. Los dígitos quedarán intermitentes. Presione **+** nuevamente para activar la válvula. Presione **-** para deshabilitarla. Repita la misma operación en la válvula que desee utilizar.

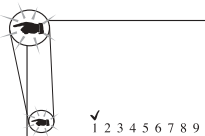
**Entrada de sensor opcional**

Cuando el sensor de humedad del suelo esté activado (abierto=ON) el programa de riego que funcione en ese momento se detendrá (puede ser activado con todos los programas menos con el programa C).

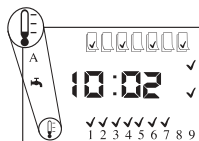

Nota: La entrada del sensor normalmente está cerrada.

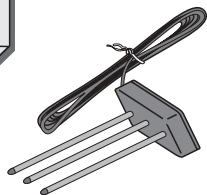

Los productos de Netafim Irrigation Inc. tienen garantía por un (1) año desde la fecha de compra cubriendo todo defecto en el material y la confección.

Esta garantía no es aplicable en los casos en que el equipo no sea utilizado e instalado estrictamente bajo las especificaciones de Netafim y del Manual de Usuario, y tampoco en caso de fallas ocasionadas por la caída de rayos o daños producidos por temperaturas bajo cero o por causas mecánicas (ej: máquinas de cortar césped). Netafim no es responsable por daños indirectos o fortuitos en relación a la utilización del equipo.

Para estar cubiertos por la garantía, los clientes deberán devolver las partes que no funcionen al distribuidor Netafim más próximo.

Netafim se reserva el derecho de alterar, modificar o rediseñar sus productos, precio y garantía en cualquier momento sin crear ninguna responsabilidad por el desuso del inventario de dichas partes o productos del cliente.

Esta garantía del fabricante puede ser aplicable de distinta manera según el país.

Para más información, contacte a su distribuidor Netafim o comuníquese por los teléfonos:

+ 972 7 6473111 Fax: +972 7 6420098.

Email: postmaster@netafim.com

MiraclePlus es patente registrada en el mundo entero.